



Сборка первого колеса

ДЕТАЛИ ВЫПУСКА 3

- 3-1 Колесный диск
- 3-2 Покрышка
- 3-3 Рычаг подвески колеса
- 3-4 Защитный кожух тормозного диска
- 3-5 Тормозной диск
- 3-6 Суппорт
- 3-7 Винты 1,2 x 3 мм (MD04)
- 3-8 Винты 2,3 x 3 мм (MD02)
- 3-9 Декоративная накладка с эмблемой Shelby
- 3-10 Отвертка

ПРИЛАГАЕМЫЕ ДЕТАЛИ



Совет

Чтобы было проще надеть покрышку на диск, вы можете размягчить резину с помощью горячего воздуха из фена. Не нагревайте ее слишком сильно: благодаря своему составу резина довольно быстро становится мягкой.

ИНСТРУКЦИЯ ПО СБОРКЕ

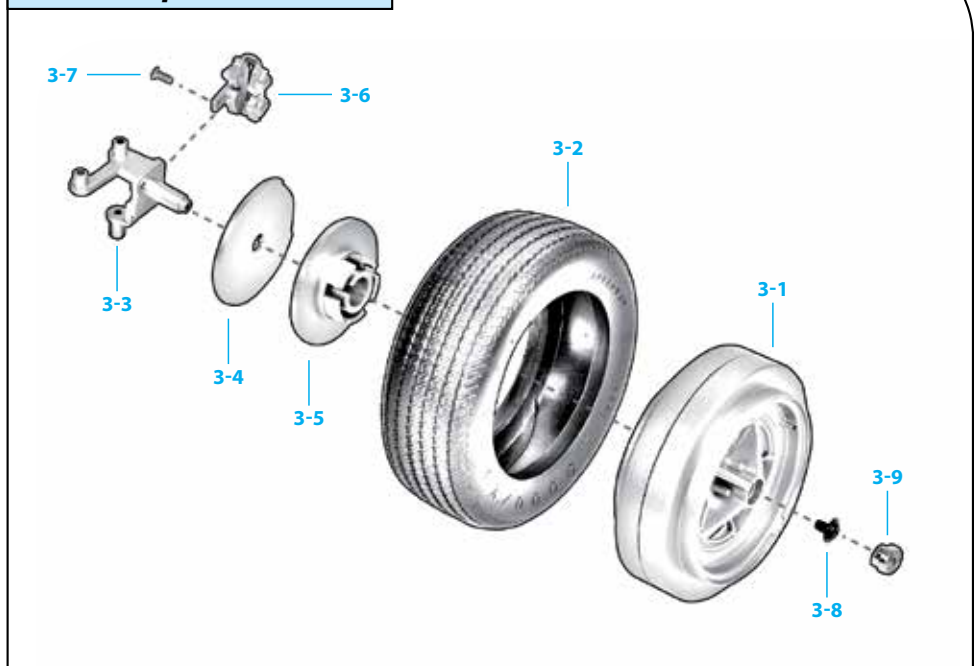

ПРИМЕЧАНИЕ: вид изображенных на этих страницах деталей может несколько отличаться от приложенных к данному выпуску.



Шаг 3-A

Сборка колеса начинается с установки покрывки (3-2) на диск (3-1). Перед тем как приступить к делу, прочитайте наш совет на странице 9. Затем наденьте часть покрывки на диск.



Шаг 3-B

Полностью наденьте покрывку на диск. Отложите колесо на некоторое время: следует подождать, чтобы покрывка приобрела первоначальную форму.



Шаг 3-C

Возьмите рычаг подвески колеса (3-3) и защитный кожух тормозного диска (3-4). Обратите внимание на два отверстия в рычаге подвески и два штифта защитного кожуха (см. фотографию). Они должны точно совпасть друг с другом. Соединение деталей возможно только в одном положении.



Шаг 3-D

Соедините детали (3-3) и (3-4). Ось рычага подвески колеса будет проходить через отверстие в центре защитного кожуха тормозного диска. Штифты защитного кожуха должны попасть в отверстия в рычаге подвески колеса (см. фотографию).

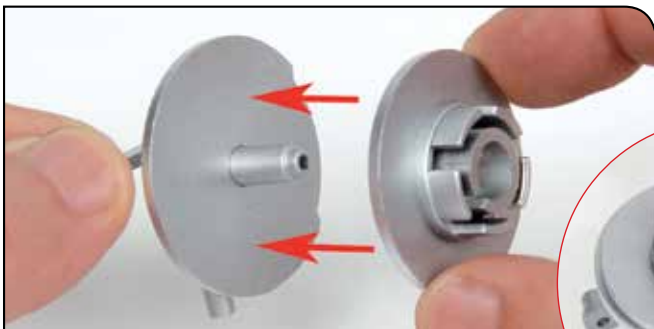

Шаг 3-E

Соедините тормозной диск (3-5) с собранными в предыдущем шаге деталями. Ось рычага подвески колеса должна пройти через отверстие в центре тормозного диска, расположенного гладкой стороной к защитному кожуху.



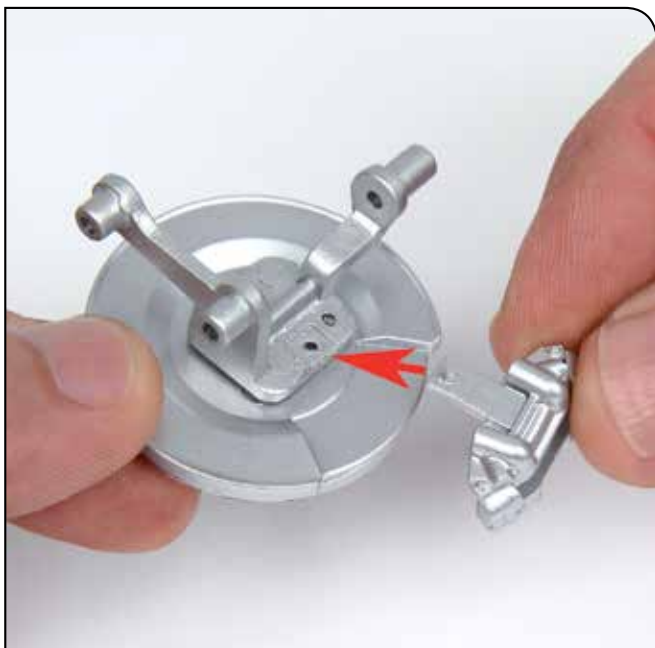

Шаг 3-F

Установите суппорт (3-6) на свое место (см. фотографию).



Шаг 3-G

Прикрепите суппорт с помощью винта MD-04 (3-7). Закрутите винт, не прикладывая чрезмерных усилий. Суппорт должен удерживать диск, не давая ему выпасть, но и не препятствуя его вращению.



Шаг 3-H

Вставьте собранную конструкцию в колесный диск. Прямоугольный выступ предназначен для вращения колеса вместе с тормозным диском (см. увеличенное изображение).



Шаг 3-I

Поверните вставленную конструкцию так, чтобы выступ колесного диска вошел в паз тормозного диска (см. предыдущий шаг).



Шаг 3-J

Скрепите детали с внешней стороны колесного диска при помощи винта MD-02 (3–8). При закручивании винта как следует прижмите с обратной стороны установленные ранее рычаг подвески и тормозной диск.



Шаг 3-K

Вставьте декоративную накладку с эмблемой Shelby (3–9), с силой надавив на нее. Она должна закрыть только что закрученный винт.



РЕЗУЛЬТАТ СБОРКИ



Вид колеса после сборки всего автомобиля.

Так ваша модель Ford Mustang Shelby GT-500 (1967) будет выглядеть по окончании сборки.